



Te-Ker-Ök Kft.

Cím: 1221 Budapest, Lomnici u. 26.

Telefon: 00 36 20/921-6151

Web: www.tekerok.hu

E-mail: tekerok@gmail.com

Figyelem!

Az adatlapon közölt leírás illetve az itt bemutatott gép a Te-Ker-Ök Kft. szellemi tulajdona. Ezek másolása, terjesztése a Te-Ker-Ök Kft. írásos engedélye nélkül tilos.

MŰSZAKI LEÍRÁS

TEK-FG-20 Fogadógarat adagolószalaggal, 8,5 m³

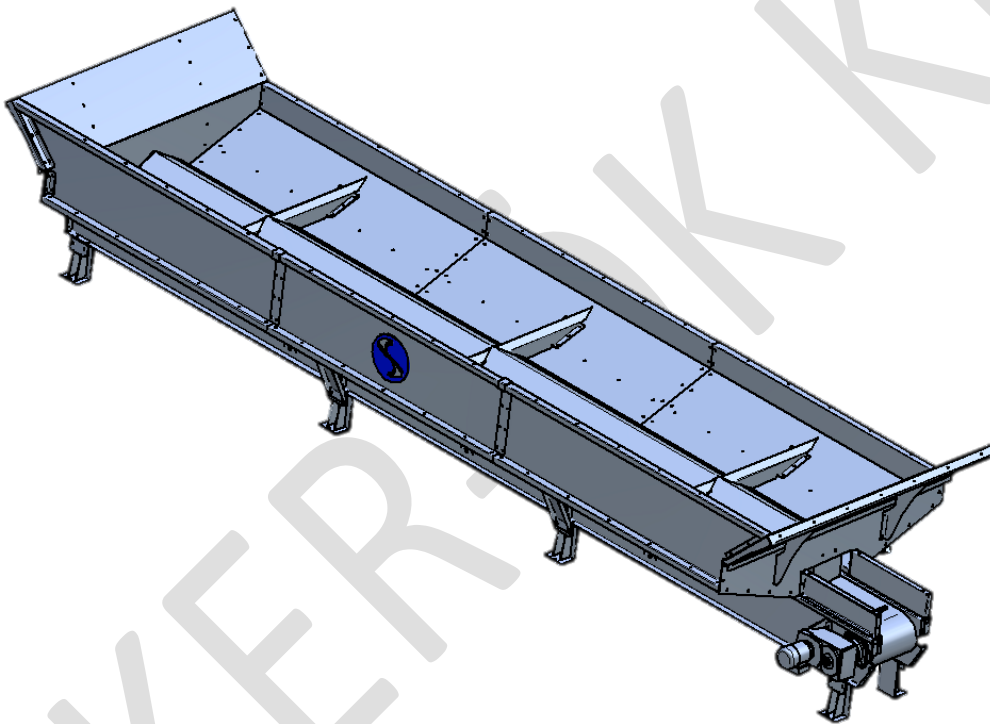

A gép rendeltetése

A felöntő tartály rendeltetése Ø25...40 mm méretű, max. 40 % nedvességtartalmú héjas dió átmeneti tárolása, illetve annak változtatható mennyiségű kiadagolása a technológiai berendezésekhez.

Működés

A szállítójárműről érkező dió a fogadótartályt tölti fel. Innen az anyagot az adagoló szalag – fordulatszámának, a heveder sebességének megfelelő teljesítménnyel – hordja ki. A vízszintes szalag végéről a dió pl. ferde szállítószalag feladó nyílásához kerül.

A szállítási, adagolási teljesítmény a vízszintes szalag kihordási teljesítményének változtatásával szabályozható.

**Te-Ker-Ök Kft.**

Cím: 1221 Budapest, Lomnici u. 26.

Telefon: 00 36 20/921-6151

Web: www.tekerok.huE-mail: tekerok@gmail.com**TEK-FG-20 Fogadógarat adagolószalaggal, 8,5 m³****Főbb adatok**

Tartálytérfogat:	8,5 m ³
Tartályméretek hosszúság:	6678 mm
szélesség:	1996 mm
magasság:	838 mm
Szalagméretek hosszúság:	7093 mm
szélesség:	356 mm
magasság:	634 mm
A teljes berendezés méretei:	7093 mm 1996 mm 1496 mm
Szállítóheveder hasznos szélessége:	356 mm
Szalagdob átmérője:	258 mm
Hajtómű típusa:	Nord SK3282A
Hajtómű fordulatszáma:	1,5/perc (±30%)
Villamos teljesítményigény:	0,25kW
Szalagsebesség:	1,5 m/min (±30%)
Teljes tömeg:	1250 kg

Budapest, 2016