



Te-Ker-Ök Kft.

Cím: 1221 Budapest, Lomnici u. 26.

Telefon: 00 36 20/921-6151

Web: www.tekerok.hu

E-mail: tekerok@gmail.com

Figyelem!

Az adatlapon közölt leírás illetve az itt bemutatott gép a Te-Ker-Ök Kft. szellemi tulajdona. Ezek másolása, terjesztése a Te-Ker-Ök Kft. írásos engedélye nélkül tilos.

MŰSZAKI LEÍRÁS

TEK-LL-2020 Léhaleválasztó

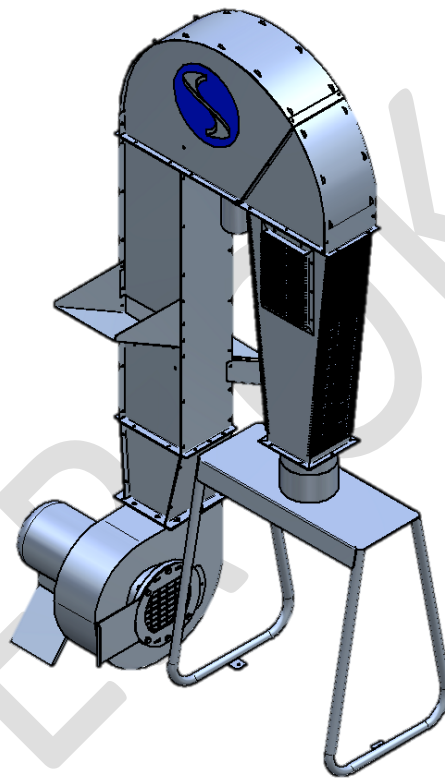

A gép rendeltetése

A léhaleválasztó berendezés $\varnothing 25 \dots 40$ mm méretű dió héjdaraboktól és egyéb hulladékoktól történő elválasztására szolgál.

Működés

A beömlő garaton a gépbe jutó anyag a ventilátorból érkező, felfelé mozgó, nagy sebességű levegőáramba kerül. A teljes szemű dió és a darab szem illetve hulladék lebegési képességeinek különbsége miatt a teljes szemek a kiömlőgarat felé továbbhaladnak a rostán, a hulladékot pedig a levegő magával ragadva a hulladékleválasztóba szállítja. A levegőszűrőn át a levegő kiáramlik, a hulladék a garaton keresztül távozik a gépből.

A ventilátor által szállított levegő mennyisége a tolózárrel szabályozható, amivel a kifolyónyílásokon távozó anyag összetétele állítható be.

**Te-Ker-Ök Kft.**

Cím: 1221 Budapest, Lomnici u. 26.

Telefon: 00 36 20/921-6151

Web: www.tekerok.huE-mail: tekerok@gmail.com**TEK-LL-2020 Léhaleválasztó****Főbb adatok**

Névleges tisztítási teljesítmény:	1 t/h (szennyezettségtől függően változhat)
Méretek	
hosszúság:	906 mm
szélesség:	1490 mm
magasság:	2670 mm
Tömeg:	125 kg
Villamos teljesítményigény:	3 kW
Ventillátor típusa:	Aeroferr ETAk 31,5/4
Motor és ventillátor ford. száma:	1440 1/perc
Rosta lyukmérete:	15x15 mm

Budapest, 2016