



**Te-Ker-Ök Kft.**

Cím: 1221 Budapest, Lomnici u. 26.

Telefon: 00 36 20/921-6151

Web: [www.tekerok.hu](http://www.tekerok.hu)

E-mail: [tekerok@gmail.com](mailto:tekerok@gmail.com)

### **Figyelem!**

Az adatlapon közölt leírás illetve az itt bemutatott gép a Te-Ker-Ök Kft. szellemi tulajdona. Ezek másolása, terjesztése a Te-Ker-Ök Kft. írásos engedélye nélkül tilos.

## **MŰSZAKI LEÍRÁS**

### **TEK-OSZ-0620 Dióosztályozó gép**

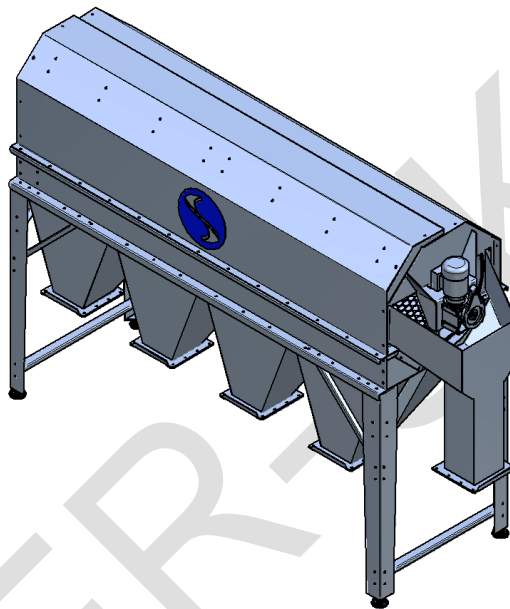

### **A gép rendeltetése**

Az osztályozógép tisztított, száraz dióhalmaz méret szerinti szétválasztására alkalmas. A szétválasztott frakciók méretei:  $\leq 30$  mm, 30–32mm és  $\geq 32$  mm.

### **Működés**

A beömlő garaton a dobba jutó dió a henger lejtése és forgása miatt előrehalad a hossz tengely mentén. Haladás közben a méretétől függően a különböző lyukméretű dobreszen átesik, és a garaton keresztül gyűjtőládába kerül. Azok a szemek, amelyek a legnagyobb lyukakon sem esnek át, a gép végén lévő kiömlő garaton hagyják el a dobot. A gyűjtőgaratokon lévő tolozárak a ládák cseréjének idejére lezárhatóak.

Forgás közben a szemek beszorulhatnak a perforációba. Ezek kiszabadítását végzik a válogatódob tetejénél elhelyezett tisztítóhengerek.

**Te-Ker-Ök Kft.**

Cím: 1221 Budapest, Lomnici u. 26.

Telefon: 00 36 20/921-6151

Web: [www.tekerok.hu](http://www.tekerok.hu)E-mail: [tekerok@gmail.com](mailto:tekerok@gmail.com)**TEK-OSZ-0620 Dióosztályozó gép****Főbb adatok**

<b>Névleges osztályozási teljesítmény</b>	0,4 t/h
<b>Méreték</b>	
hosszúság	2995 mm
szélesség	865 mm
magasság	1997 mm
<b>Beadó garat magassága</b>	1525 mm
<b>Kiadó garatok magassága</b>	690 mm
<b>Tömeg</b>	440 kg
<b>Hajtómű</b>	Nord SK 1SI63
<b>Villamos teljesítményigény</b>	0,37 kW
<b>Dobfordulat</b>	13/perc

Budapest, 2016