



Te-Ker-Ök Kft.

Cím: 1221 Budapest, Lomnici u. 26.

Telefon: 00 36 20/921-6151

Web: www.tekerok.hu

E-mail: tekerok@gmail.com

Figyelem!

Az adatlapon közölt leírás illetve az itt bemutatott gép a Te-Ker-Ök Kft. szellemi tulajdona. Ezek másolása, terjesztése a Te-Ker-Ök Kft. írásos engedélye nélkül tilos.

MŰSZAKI LEÍRÁS

TEK-RG-63 Vibrációs rosta dióbélhez

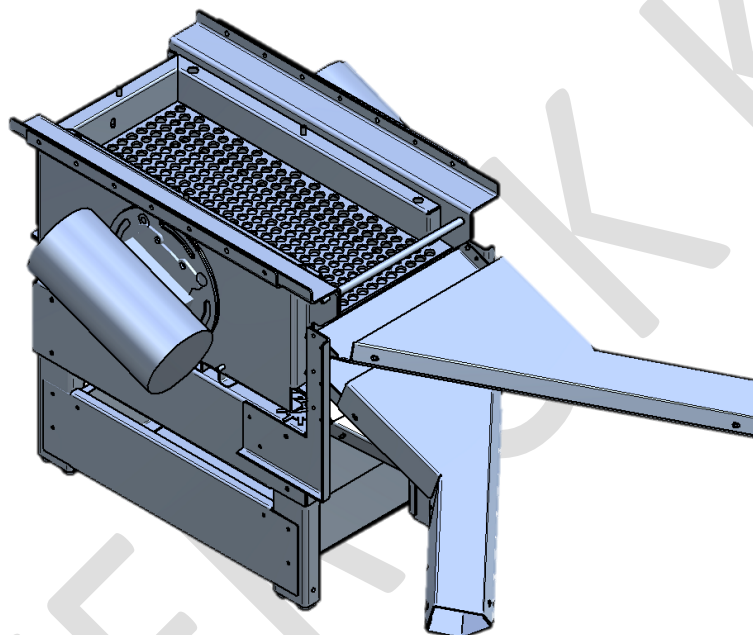

A gép rendeltetése

A válogatógép feladata megtört dió méret szerint osztályozása. A működés során nyert frakciók méreteit a gép gyártására vonatkozó vállalozási szerződés tartalmazza.

Működés

A gép beindításakor a vibromotorok rázni kezdik a rugókra helyezett szekrényt. Az állvány eközben nyugalomban van. A motorok tengelyirányának megfelelő beállítása esetén a beadagolt anyag a rostákon a garatok irányába halad. A felső rostára adagolt anyag felső rostán át nem eső része a felső garaton távozik a gyűjtőedénybe. A felső rostán áthulló anyag az alsó rostára kerül, amiről az anyag a középső garaton át távozik, az áteső anyagot pedig az alsó lap gyűjti és továbbítja az alsó garathoz. A szétválasztott frakciók méretét a rosták lyukmérete határozza meg.

**Te-Ker-Ök Kft.**

Cím: 1221 Budapest, Lomnici u. 26.

Telefon: 00 36 20/921-6151

Web: www.tekerok.huE-mail: tekerok@gmail.com**TEK-RG-63 Vibrációs rosta dióbélhez****Főbb adatok**

Névleges válogatási teljesítmény	1 t/óra
Méreték	
hosszúság	1245 mm
szélesség	786 mm
magasság	719 mm
magasság állíthatósága	+210 mm
Tömeg	135 kg
Villamos teljesítményigény	0,35 kW
Vibromotor típusa	Netter NEG 25210
Rosták működő felülete	251x630 mm
Frakciók száma	3
Rostafurat átmérője	
felső	23 mm
alsó	19,5 mm

Budapest, 2016